



MAXXI 4-73S



**Nilfisk
ALTO**

Why Compromise

ⓔⓃ	Instruction manual	3 - 13
ⓓⓔ	Betriebsanleitung	14 - 24
ⓕⓗ	Manuel d'Instructions	25 - 36
ⓃⓁ	Gebruikershandleiding	37 - 47
ⓔⓓ	Manuale di istruzioni	48 - 58
ⓔⓢ	Manual de instrucciones	59 - 70
ⓈⓁ	Priročnik z navodili za uporabo	71 - 81

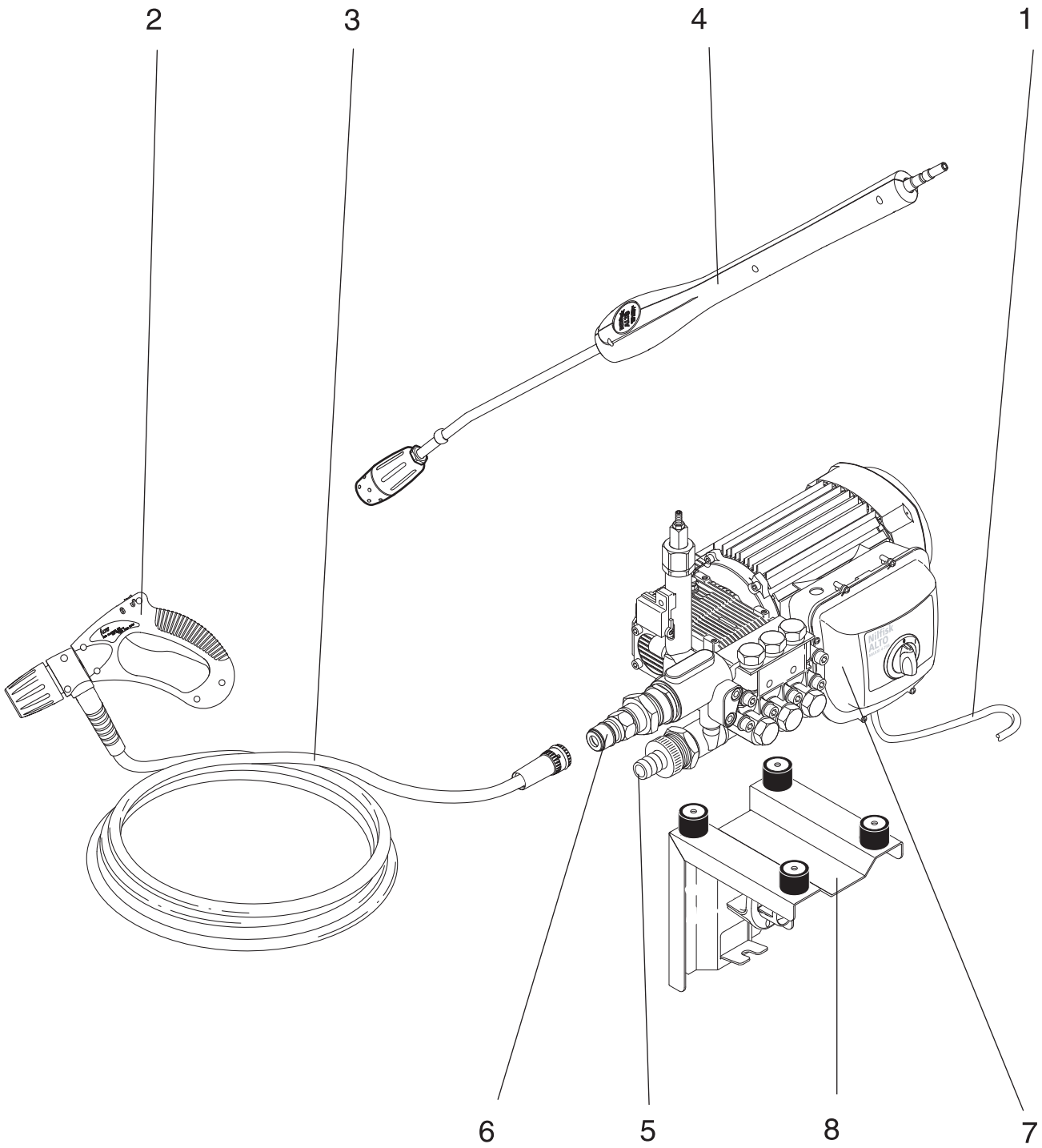

1 Wichtige Sicherheitshinweise		26
2 Beschreibung	2.1 Verwendungszweck	28
	2.2 Bedienelemente	28
3 Vor der Inbetriebnahme	3.1 Installationsbedingungen	29
	3.1.1 Temperaturverhältnisse	29
	3.1.2 Abstandsverhältnisse	29
	3.2 Montageanleitung	29
	3.3 Aufstellung der Maschine	30
	3.4 Hochdruckschlauch anschließen	30
	3.5 Wasserschlauch anschließen	30
	3.6 Elektrischer Anschluss	30
4 Bedienung / Betrieb	4.1 Sprührohr an Spritzpistole anschließen	31
	4.2 Gerät einschalten	
	4.2.1 Gerät einschalten bei Anschluss an eine Wasserleitung	31
	4.2.2 Gerät einschalten bei Anschluss an offene Behälter (Saugbetrieb)	31
5 Nach der Arbeit	4.3 Schlafffunktion	31
6 Wartung	5.1 Gerät ausschalten	32
	5.2 Versorgungsleitungen trennen	32
	6.1 Wartungsplan	32
	6.2 Wartungsarbeiten	32
	6.2.1 Wasserfilter reinigen	32
	6.2.2 Ölstandskontrolle	33
7 Behebung von Störungen	6.2.3 Ölwechsel	33
8 Sonstiges		34
	8.1 Gerät der Wiederverwertung zuführen	34
	8.2 Garantie	35
	8.3 Technische Daten	35
	8.4 EG-Konformitätserklärung	35

1 Wichtige Sicherheitshinweise

Kennzeichnung von Hinweisen



Bevor Sie das Gerät in Betrieb nehmen **lesen Sie unbedingt die Betriebsanleitung** durch

und bewahren Sie diese griffbereit auf.



Dieses Symbol kennzeichnet Sicherheitshinweise, deren Nichtbeachtung **Gefahren für**

das Gerät und dessen Funktion hervorrufen kann.



Dieses Symbol kennzeichnet Sicherheitshinweise, deren Nichtbeachtung **Gefährdungen für Personen**

hervorrufen kann.



Dieses Symbol kennzeichnet Ratschläge oder Hinweise, die das **Arbeiten**

erleichtern und für einen **sicheren Betrieb** sorgen.



Zu Ihrer eigenen Sicherheit

Bevor Sie den Hochdruckreiniger in Betrieb nehmen, lesen Sie unbedingt die Betriebsanleitung durch und bewahren Sie diese griffbereit auf.

Der Hochdruckreiniger darf nur von Personen benutzt werden, die in der Handhabung unterwiesen und ausdrücklich mit der Bedienung beauftragt sind.

Trotz der einfachen Handhabung ist das Gerät nicht für Kinderhände geeignet.

Allgemeines

Das Betreiben des Hochdruckreinigers unterliegt den geltenden nationalen Bestimmungen.

Neben der Betriebsanleitung und den im Verwenderland geltenden verbindlichen Regelungen zur Unfallverhütung sind auch die anerkannten fachtechnischen Regeln für sicherheits- und fachgerechtes Arbeiten zu beachten.

Jede sicherheitsbedenkliche Arbeitsweise ist zu unterlassen.

Vor der Inbetriebnahme

Falls Ihr Dreiphasengerät ohne Stecker ausgeliefert wurde, so lassen Sie es von einer Elektrofachkraft mit einem geeigneten Dreiphasenstecker mit Schutzleiterkontakt ausrüsten.

Vor Inbetriebnahme Hochdruckreiniger auf vorschriftsmäßigen Zustand überprüfen.

Netzanschlussleitung regelmäßig auf Beschädigung bzw. Alterungserscheinungen prüfen. Nur Hochdruckreiniger mit einwandfreier Netzanschluss-

leitung in Betrieb nehmen (bei Beschädigung Stromschlaggefahr!).

Überprüfen Sie die Nennspannung des Hochdruckreinigers, bevor Sie diesen ans Netz anschließen. Überzeugen Sie sich davon, dass die auf dem Typenschild angegebene Spannung mit der örtlichen Netzspannung übereinstimmt.

Schließen Sie die Stromversorgung für den Hochdruckreiniger an eine Installation mit Fehlerstromschutzschalter an. Dieser unterbricht die Stromversorgung entweder wenn der Ableitstrom gegen Erde 30 mA für 30 ms überschreitet, oder er enthält einen Erdungsprüfstromkreis.

Beachten Sie die für Sie geltenden gesetzlichen Vorschriften und Bestimmungen. Vor jeder Inbetriebnahme sind die wesentlichen Teile des Hochdruckreinigers durch Inau-



geseinnahme zu überprüfen.

VORSICHT!

Der Hochdruckstrahl kann gefährlich sein, wenn er missbraucht wird. Der Strahl darf nicht auf Personen, Tiere, unter Spannung stehende Anlagen, oder auf das Gerät selbst gerichtet werden.

Den Strahl nicht auf sich selbst oder andere Personen richten, um Kleidung oder Schuhe zu reinigen.

Beim Betrieb des Gerätes treten an der Spritzeinrichtung Rückstoßkräfte auf, bei abgewinkeltem Hochdruck-Sprührohr zusätzlich ein Drehmoment, daher Spritzeinrichtung fest in beiden Händen halten.

Gerät nicht verwenden, wenn Personen ohne Schutzkleidung auf der Arbeitsfläche sind.

Das zu reinigende Objekt ist zu prüfen, ob beim Reinigen von diesem gefährliche Stoffe gelöst und an die Umwelt abgegeben werden, z.B. Asbest, Öl.

Empfindliche Teile aus Gummi, Stoff o.ä. nicht mit dem Rundstrahl, z.B. Turbo-Hammer reinigen. Beim Reinigen auf genügend Abstand zwischen Hochdruckdüse und Oberfläche achten um eine Beschädigung der zu reinigenden Oberfläche zu vermeiden.

Hochdruckschlauch nicht als Zugseil verwenden!

HINWEIS!

Die Spezifikation des Hochdruckschlauches (maximal zulässiger Arbeitsdruck und -temperatur) ist auf dem Hochdruckschlauch aufgedruckt.

Gerät nicht weiter betreiben, wenn die Anschlussleitung oder der Hochdruckschlauch beschädigt sind.

Auf genügende Luftzirkulation achten. Gerät nicht abdecken oder in unzureichend belüfteten Räumen betreiben!

Gerät frostfrei lagern!

Gerät nie ohne Wasser in Betrieb nehmen. Auch kurzzeitiger Wassermangel führt zu schwerer Beschädigung der Pumpenmanschetten.

Betrieb

VORSICHT!

Ungeeignete Verlängerungsleitungen können gefährlich sein. Kabeltrommeln immer ganz abwickeln, um Brandgefahr durch Überhitzung zu vermeiden.

Wenn eine Verlängerungsleitung verwendet wird, müssen Stecker und Kupplungen wasserdicht sein.

Bei Verwendung einer Verlängerungsleitung auf die Mindestquerschnitte der Leitung achten:

Leitungslänge	Stromaufnahme	
	<16 A	<25 A
bis 20m	ø1.5mm ²	ø2.5mm ²
20m bis 50m	ø2.5mm ²	ø4.0mm ²

Netzanschlussleitung nicht beschädigen (z. B. durch Überfahren, Zerren, Quetschen). Netzanschlussleitung nur direkt am Stecker ausziehen (nicht durch Ziehen, Zerren an der Anschlussleitung).

Elektrik

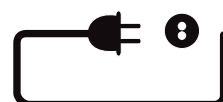

VORSICHT!

Elektrogeräte niemals mit Wasser abspritzen: Gefahr für Personen, Kurzschlussgefahr.

Das Gerät darf nur an einer vorschriftsmäßigen Installation angeschlossen werden.

Einschaltvorgänge erzeugen kurzzeitige Spannungsabsenkungen. Bei Netzimpedanzen (Hausanschluss) kleiner als 0,15Ω sind keine Störungen zu erwarten.

Wartung und Reparatur

ACHTUNG!

Vor dem Reinigen und Warten des Gerätes den die Stromversorgung unterbrechen.

Nur Wartungsarbeiten ausführen, die in der Betriebsanleitung beschrieben sind. Ausschließlich Original-Ersatzteile verwenden. Keine technischen Änderungen am Gerät vornehmen.

VORSICHT!

Hochdruckschläuche, Fittings und Kupplungen sind wichtig für die Sicherheit des Gerätes. Nur vom Hersteller zugelassene Hochdruckteile verwenden!

Wenn die Netzanschlussleitung beschädigt ist, muss diese vor dem weiteren Gebrauch des Gerätes durch den autorisierten Kundendienst oder eine Elektrofachkraft ersetzt werden, um Gefährdungen zu vermeiden.

Die Netzanschlussleitung nur durch den in der Betriebsanleitung festgelegten Typ ersetzen.

Für weitergehende Wartungs- bzw. Reparaturarbeiten wenden Sie sich bitte an den Kundendienst oder eine autorisierte Fachwerkstätte!

Prüfung

Das Gerät entspricht den deutschen »Richtlinien für Flüssigkeitsstrahler«. Der Hochdruckreiniger ist nach der Unfallver-

hütungsvorschrift »Arbeiten mit Flüssikeitsstrahlern (BGV D15)« bei Bedarf, jedoch mindestens alle 12 Monate durch Sachkundige auf Betriebssicherheit zu prüfen.

An elektrischen Geräten muss nach jeder Instandsetzung oder Änderung der Schutzleiterwiderstand, der Isolationswiderstand und der Ableitstrom gemessen werden. Außerdem ist eine Sichtprüfung der An-

schlussleitung, eine Spannungs- und Strommessung und eine Funktionsprüfung durchzuführen. Als Sachkundige stehen Ihnen unsere Kundendienst-Techniker zur Verfügung.

Die vollständigen UVV 'Arbeiten mit Flüssikeitsstrahlern' sind zu beziehen beim Carl Heymanns-Verlag KG, Luxemburger Straße 449, 50939 Köln oder bei der zuständigen Berufsgenossenschaft.

Sicherheitseinrichtung



Unzulässig hoher Druck wird beim Ansprechen der Sicherheitseinrichtung über eine Bypassleitung ohne Restdruck in die Saugleitung der Pumpe zurückgeleitet.

Die Sicherheitseinrichtung ist werkseitig eingestellt und verplombt und darf nicht verstellt werden.

2 Beschreibung

2.1 Verwendungszweck

Das Gerät nur wie in dieser Betriebsanleitung beschrieben verwenden. Ein nicht bestimmungsgemäßer Gebrauch kann das Gerät oder die zu reinigende Oberfläche beschädigen oder zu schweren Personenschäden führen.

2.2 Bedienelemente

Abbildung siehe Ausklappseite vorne in dieser Betriebsanleitung.



- 1 Netzanschlussleitung
- 2 Spritzpistole
- 3 Hochdruckschlauch
- 4 Hochdruck-Sprührohr
- 5 Wasseranschluss und Wassereinlassfilter
- 6 Hochdruckschlauch-Anschluss
- 7 Hauptschalter
- 8 Wandhalterung

DE 3 Vor der Inbetriebnahme

3.1 Installationsbedingungen

3.1.1 Temperaturverhältnisse

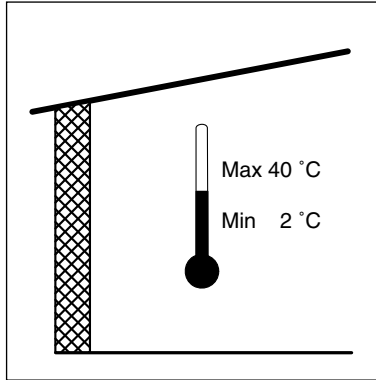

Das Gerät muss in einem frostfreien Raum aufgestellt werden. Dies gilt für sowohl Pumpe als auch Rohrleitung und Zapfstellen. Bei Zapfstellen draußen muss es möglich sein den Teil der Rohrleitung abzusperrern und zu entleeren, der frostgefährdet ist.

Die maximale Umgebungstemperatur für das Gerät ist 40°C.

3.1.2 Abstandsverhältnisse

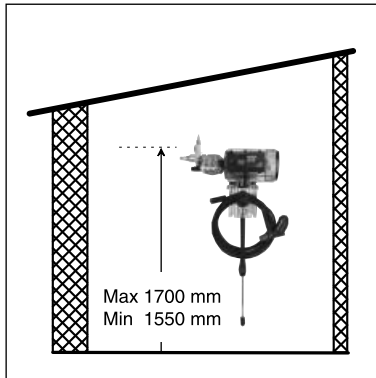
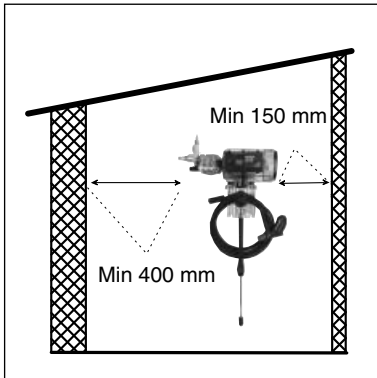

Wegen des Kühlsystems und der Wartungsfreundlichkeit des Gerätes muß es eine Wandfreiheit an beiden Seiten des Gerätes sein. An der rechten Seite mindestens 150 mm und an der linken Seite mindestens 400 mm.

Die empfohlene Montagehöhe für das Gerät ist max. 1700 mm und min. 1550 mm für die obere Kante des Gerätes.

3.2 Montageanleitung



ACHTUNG: Das Gewicht des Gerätes beträgt ca. 40-60 kg. Hierfür geeignete Wanddübel und Schrauben verwenden.

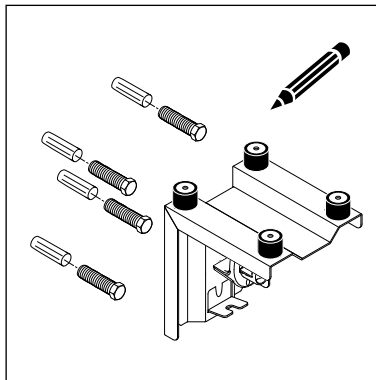

1. Die Wandhalterung gegen die Wand halten und die Lochpositionen markieren.
2. Vier Löcher in einer für die zu verwendeten Wanddübel passenden Größe bohren. Die Wanddübel und die Schrauben montieren.

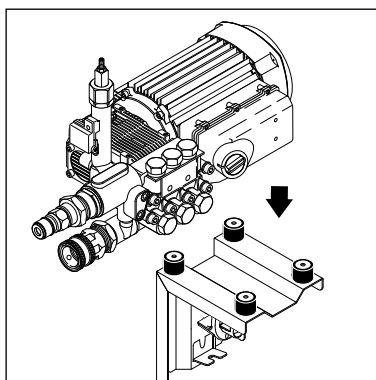

3. Das Gerät auf die vier Gummifüßen der Halterung anbringen und es mittels der beigefügten Scheiben und Muttern befestigen.
4. Das Gerät/die Halterung an der vier Schrauben aufhängen und festspannen.

3.3 Aufstellung des Gerätes

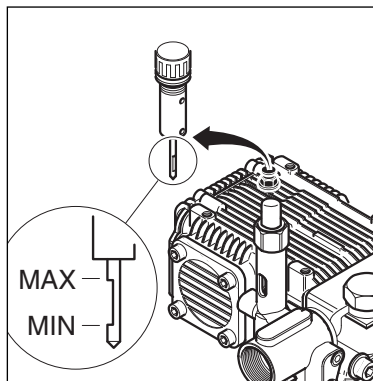

1. Vor der ersten Inbetriebnahme das Gerät sorgfältig auf Mängel oder Schäden überprüfen.
2. Im Schadensfall sofort an Ihren Fachhändler wenden.
3. Verkleidung abnehmen (3 Schrauben lösen) und kontrollieren ob der Ölstand zwischen den Markierungen min. und max. steht, ggf. Öl nachfüllen (Ölsorte siehe Kapitel 8.3).



3.4 Hochdruckschlauch anschließen

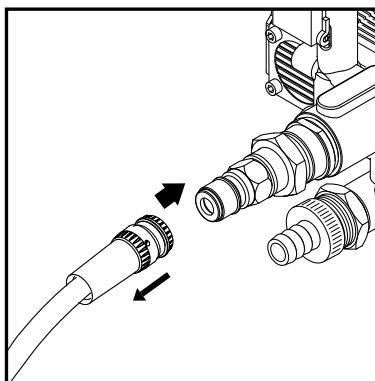

1. Hochdruckschlauch am Hochdruckschlauch-Anschluss des Gerätes anschließen.

3.5 Wasserschlauch anschließen



Die Maschine nicht direkt an das öffentliche Trinkwassernetz anschließen. Beachten Sie die Vorschriften Ihres Wasserversorgungsunternehmens zur Verhinderung des Rückfließens von Wasser in die Versorgungsleitung.

Zulässig ist jedoch ein Anschluss:

- kurzzeitig an einen Rohrunterbrecher mit beweglichem Teil
- bei freiem Auslauf
- Wassertank montiert

Benötigte Wassermenge und Wasserdruck siehe Kapitel 8.3 Technische Daten.

Bei schlechter Wasserqualität (Schwemmsand etc.) ein Wasser-

feinfilter im Wasserzulauf montieren.

ACHTUNG: Bei festem Anschluss an die öffentliche Trinkwasserversorgung, den Nilfisk-ALTO Wassertank (Art. Nr. 107360904) montieren.

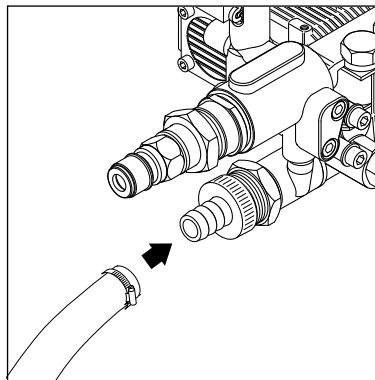

1. Den Wasserschlauch vor dem Anschluss an das Gerät kurz mit Wasser spülen, damit Sand und andere Schmutzteilchen nicht in das Gerät gelangen können.
2. Wasserschlauch am Wasseranschluss (3/4") des Gerätes anschließen.
3. Wasserhahn öffnen.

3.6 Elektrischer Anschluss



VORSICHT!

Das Gerät nur an eine vorschriftsmäßige elektrische Installation anschließen.

1. Sicherheitshinweise in Kapitel 1 beachten.
2. Die Netzanschlußleitung an einer festen Anschlußstelle montieren oder einen geeigneten Stecker montieren und ihn in eine Steckdose stecken. **Korrekten Amperenverbrauch sicherstellen!**

DE 4 Bedienung / Betrieb

4.1 Hochdruck-Sprührohr an Spritzpistole anschließen



HINWEIS!

Den Anschluss immer von eventuellen Schmutzteilchen säubern, bevor das Hochdruck-Sprührohr mit der Spritzpistole verbunden wird.

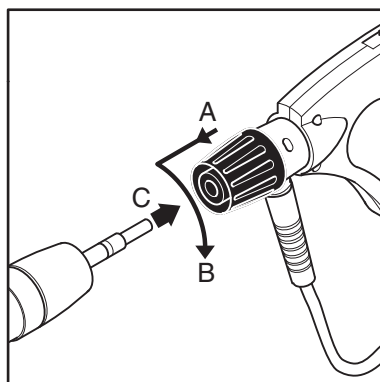

1. Schieber der Stiftverriegelung (1) zurückschieben, und gleichzeitig
2. Hochdruckschlauch (2) bis zum Anschlag auf Spritzpistole drehen.
3. Schieber der Stiftverriegelung (3) zurückschieben und gleichzeitig
4. Verschraubung des Hochdruck-Sprührohrs (4) bis zum Anschlag aufdrehen.

4.2 Gerät einschalten

4.2.1 Gerät einschalten bei Anschluss an eine Wasserleitung



HINWEIS!

Zum Entlüften des Systems in kurzen Zeitabständen die Spritzpistole mehrmals betätigen.

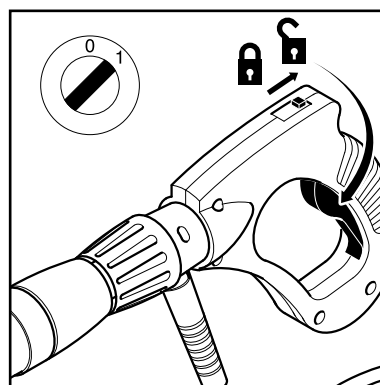

1. Hauptschalter in Stellung " I " bringen.
2. Spritzpistole entriegeln und betätigen.
3. Sicherungsriegel auch bei kurzzeitigen Arbeitsunterbrechungen einlegen.

Nach dem Schließen der Spritzpistole schaltet das Gerät automatisch¹⁾ ab. Das Gerät kann durch Betätigen der Spritzpistole erneut in Betrieb gesetzt werden.

4.2.2 Gerät einschalten bei Anschluss an offene Behälter (Saugbetrieb)

1. Saugset²⁾ vor dem Anschluss an das Gerät mit Wasser füllen.
2. Hauptschalter in Stellung " I " bringen.

3. Spritzpistole entriegeln und betätigen.

Ansaughöhe = max. 1 m.

4.3 Schlafffunktion

Falls das Gerät eingeschaltet und nicht bedient für mehr als 30 Min. hinterlassen wird, schaltet es auf Schlafffunktion

über. Das Gerät kann dann erst wieder bei Betätigung des Hauptschalters in Betrieb gesetzt werden.

5 Nach der Arbeit

5.1 Gerät ausschalten

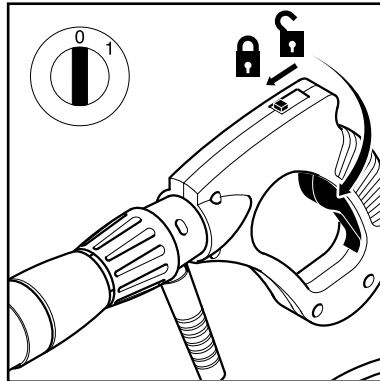

1. Hauptschalter ausschalten, Schalter auf Stellung " 0 ".
2. Wasserhahn schließen.
3. Spritzpistole betätigen, bis das Gerät drucklos ist.
4. Sicherungsriegel der Spritzpistole einlegen.

5.2 Versorgungsleitungen trennen

1. Die Stromversorgung unterbrechen.
2. Alle Zapfstellen schließen und/oder Schläuche abmontieren.

6 Wartung

6.1 Wartungsplan

6.2 Wartungsarbeiten

	Wöchentlich	50 Stunden nach der ersten Inbetriebnahme	Alle 6 Monate oder alle 400 Betriebsstunden	Bei Bedarf
6.2.1 Wasserfilter reinigen	●			●
6.2.2 Ölstandskontrolle	●			
6.2.3 Ölwechsel		●	●	

6.2.1 Wasserfilter reinigen

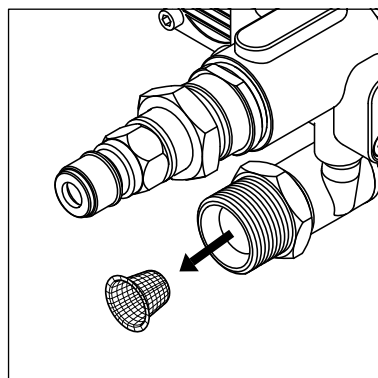

Am Wassereinlass ist ein Wasserfilter montiert, welches das Eindringen von groben Schmutzpartikeln in die Pumpe verhindern soll.

1. Wasserschlauch abschrauben.
2. Wasserfilter entnehmen und ausspülen. Beschädigtes Wasserfilter ersetzen.

6.2.2 Ölstandskontrolle

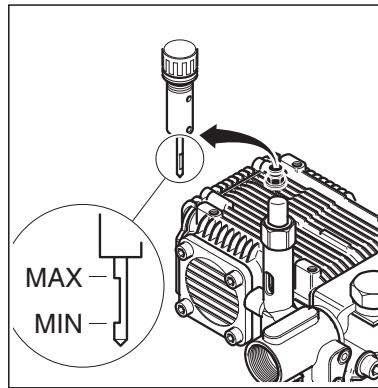

1. Kontrollieren, ob der Ölstand zwischen den Markierungen min. und max. steht, ggf. Öl nachfüllen (Ölsorte siehe Kapitel 8.3).

6.2.3 Ölwechsel

VORSICHT!

Beim Einsatz des Gerätes im Lebensmittelbereich ist spezielles Pumpenöl zu verwenden. Lassen Sie sich von Ihrem Fachhändler beraten.

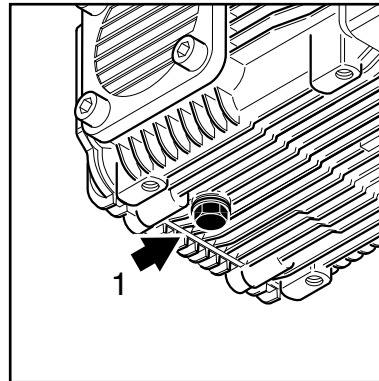

1. Ölablassschraube am Pumpengehäuse öffnen, Öl in einen geeigneten Behälter ablassen und bestimmungsgemäß entsorgen.
2. Dichtung kontrollieren. Ölablassschraube eindrehen.
3. Neues Öl einfüllen, Ölstand überprüfen und Öleinfüllstoppfen schließen. Ölsorte und Ölmenge siehe Kapitel 8.3.

7 Behebung von Störungen

Störung	Ursache	Behebung
Druckabfall	<ul style="list-style-type: none"> > Luft im System > HD-Düse verstopft/abgenutzt 	<ul style="list-style-type: none"> • System entlüften, dazu Spritzpistole in kurzen Zeitabständen mehrmals betätigen, evtl. Maschine ohne angeschlossenen Hochdruckschlauch kurzzeitig in Betrieb nehmen. • HD-Düse reinigen/wechseln
Druckschwankungen	<ul style="list-style-type: none"> > Pumpe saugt Luft an (nur im Saugbetrieb möglich) > Wassermangel > Wasserschlauch zu lang bzw. zu geringer Querschnitt > Wassermangel durch verstopften Wasserfilter > Wassermangel durch Nichtbeachten der max. zulässigen Ansaughöhe 	<ul style="list-style-type: none"> • Luftdichtigkeit des Saugsets überprüfen • Wasserhahn vollständig öffnen • Vorgeschriebenen Wasserschlauch verwenden • Wasserfilter im Wasseranschluss reinigen (nie ohne Wasserfilter arbeiten!) • Siehe Inbetriebnahme
Beim Einschalten läuft der Motor nicht an	<ul style="list-style-type: none"> > Stecker/Strom nicht korrekt angeschlossen, Stromunterbrechung > Netzsicherung ist abgeschaltet 	<ul style="list-style-type: none"> • Stecker, Leitung und Hauptschalter überprüfen und ggf. durch eine Elektrofachkraft austauschen lassen • Netzsicherung einschalten
Motor brummt beim Einschalten, ohne anzulaufen	<ul style="list-style-type: none"> > Netzspannung ist zu niedrig, oder Phasenausfall > Pumpe ist blockiert > Falscher Querschnitt oder Länge des Verlängerungskabels 	<ul style="list-style-type: none"> • Elektrischen Anschluss überprüfen lassen • Kundendienst verständigen • Richtigen Kabelquerschnitt und Länge verwenden.
Motor schaltet aus	<ul style="list-style-type: none"> > Überlastschutz hat ausgelöst wegen Überhitzung oder Überlastung des Motors > Hochdruckdüse verschmutzt > Automatische Schlauffunktion 	<ul style="list-style-type: none"> • Übereinstimmung von Versorgungsspannung und Gerätespannung überprüfen lassen. Ausschalten und mindestens 3 Minuten abkühlen lassen • Hochdruckdüse wechseln • Siehe Abschnitt 4.3.

Beim Auftreten von anderen Störungen, Nilfisk-ALTO Kundendienst verständigen.

8 Sonstiges

8.1 Gerät der Wiederverwertung zuführen

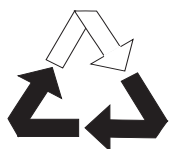

Das ausgediente Gerät sofort unbrauchbar machen.
1. Netzstecker ziehen und Anschlussleitung durchtrennen.

Das Gerät enthält wertvolle Stoffe die einer Wiederver-

wertung zugeführt werden sollen. Nehmen Sie deshalb zum Entsorgen Ihre zuständige kommunale Entsorgungsstelle in Anspruch.
Bei Fragen wenden Sie sich bitte an Ihre Gemeindeverwaltung oder Ihren Fachändler.



8.2 Garantie



Für Garantie und Gewährleistung gelten unsere allgemeinen Geschäftsbedingungen.

Änderungen im Zuge technischer Neuerungen vorbehalten.

8.3 Technische Daten

		MAXXI
		4-73S
Spannung 400 V / 3~/50Hz		EU/EXP
Absicherung (träge)	A	16
Elektrischer Anschlusswert	kW	9,1
Arbeitsdruck	bar (MPa)	180 (18)
Volumenstrom (max)	l/h	1450
Volumenstrom Q_{IEC}	l/h	1350
Max. Zulauftemperatur Saug-/Druckbetrieb	°C	50
Max. Wasserzulaufdruck	bar (MPa)	10 (1)
Abmessungen LxBxH	mm	730 x 560 x 525
Gewicht Gerät	kg	59
Schalldruckpegel in 1m Abstand DIN 45635	dB(A)	83,7
Schalleistungspegel	dB(A)	99
Vibrationspegel an der Spritzpistole	m/s ²	≤ 2,5
Rückstoßkräfte	N	71
Ölfüllmenge Hochdruckpumpe	l	0,45
Ölsorte		SAE 15 W 40

8.4 EG-Konformitätserklärung

		EG - Konformitätserklärung
Erzeugnis:	Hochdruckreiniger	
Typ:	MAXXI 4-73S	
Beschreibung:	400 V 3~, 50 Hz - IP X5	
Die Bauart des Gerätes entspricht folgenden einschlägigen Bestimmungen:	EG-Maschinenrichtlinie	98/37/EG
	EG-Niederspannungsrichtlinie	73/23/EEG
	EG-Richtlinie EMV	89/336/EEG
Angewendete harmonisierte Normen:	EN 292-1, EN 292-2, EN 60335-2-79 EN 55014-1, EN 55014-2, EN 61000-3-2	
Angewendete nationale Normen und technische Spezifikationen:	DIN EN 60335-2-79	
	Nilfisk Advance AG Nilfisk-ALTO Business Unit Guido-Oberdorfer-Straße 2-8 D-89287 Bellenberg	
Dipl. Ing. Wolfgang Nieuwkamp Prüfungen und Zulassungen	Bellenberg, 02.01.2006	

Nilfisk ALTO

Why Compromise

<http://www.nilfisk-alto.com>

HEAD QUARTER

DENMARK

Nilfisk-Advance Group
Sognevej 25
DK-2605 Brøndby
Tel.: (+45) 4323 8100
Fax: (+45) 4343 7700
E-mail: mail.com@nilfisk-advance.com

SALES COMPANIES

ARGENTINA

Nilfisk-Advance srl.
Edificio Central Park
Herrera 1855, Office 604
Ciudad Autónoma de Buenos Aires
Tel.: (+54) 11 6091 1571
Fax: (+54) 11 6091 1575

AUSTRALIA

Nilfisk-ALTO
48 Egerton St.
P.O. Box 6046
Silverwater, N.S.W. 2128
Tel.: +61 2 8748 5966
Fax: +61 2 8748 5960
E-mail: info@nilfiskalto.com.au

AUSTRIA

Nilfisk-Advance GmbH
Metzgerstrasse 68
5101 Bergheim bei Salzburg
Tel.: 0662 456 400-0
Fax: 0662 456 400-34
E-mail: info.at@nilfisk-advance.com

BELGIUM

Nilfisk-ALTO a division of Nilfisk-Advance n.v.-s.a.
Riverside Business Park
Boulevard Internationalelaan 55
Bâtiment C3/C4 Gebouw
Bruxelles 1070 Brussel
Tel.: (+32) 2 467 60 40
Fax: (+32) 02 466 61 50
E-mail: info.be@nilfisk-alto.com

CANADA

Clarke Canada
Part of the Nilfisk-Advance Group
4080-B Sladeview Crescent, Unit 1
Mississauga, Ontario L5L 5Y5
Tel.: (+1) 905 569 0266
Fax: (+1) 905 569 8586

CHINA

Nilfisk-Advance (Shenzhen) Ltd.
Blok 3, Unit 130 1001 Honghua Road
Int. Commercial & Trade Center
Fuitian Free Trade Zone
518038 Shenzhen
Tel.: (+86) 755 8359 7937
Fax: (+86) 755 8359 1063

CZECH REPUBLIC

ALTO Česká Republika s.r.o.
Do Certous 2658/1
193 00 Praha 9
Tel.: (+420) 24 14 08 419
Fax: (+420) 24 14 08 439
E-mail: info@alto-cz.com

DENMARK

Nilfisk-Advance A/S
Industrivej 1
9560 Hadsund
Tel.: +45 7218 2100
Fax: +45 7218 2105
E-mail: salg.dk@nilfisk-alto.com

Nilfisk-ALTO Food division
Division of Nilfisk-Advance A/S
Blytækkervej 2
9000 Aalborg
Tel.: +45 7218 2100
Fax: +45 7218 2099
E-mail: food.division@nilfisk-alto.dk

FINLAND

Nilfisk-Advance Oy Ab
Piispantilankuja 4
02240 Espoo
Tel.: +358 207 890 600
Fax: +358 207 890 601
E-mail: asiakaspalvelu.fi@nilfisk.com

FRANCE

Nilfisk-ALTO
ALTO France SAS
Aéroparc 1
19 rue Icare
67960 Entzheim
Tel.: (+33) 3 88 28 84 00
Fax: (+33) 3 88 30 05 00
E-mail: info.fr@nilfisk-alto.com

GERMANY

Nilfisk-ALTO
Division of Nilfisk Advance
Guido-Oberdorfer-Str. 10
89287 Bellenberg
Tel.: (+49) (0) 180 5 37 37 37
E-mail: info.de@nilfisk-alto.com

GREECE

Nilfisk-Advance SA
8, Thoukididou str.
164 52 Argiroupolis
Tel.: +30 210 96 33443
Fax: +30 210 96 52187
E-mail: nilfisk-advance@clean.gr

HOLLAND

Nilfisk-ALTO
Division of Nilfisk-Advance BV
Camerastraat 9
3322 BB Almere
Tel.: (+31) 36 5460 760
Fax: (+31) 36 5460 761
E-mail: info.nl@nilfisk-alto.com

HONG KONG

Nilfisk-Advance Ltd.
2001 HK Worsted Mills Ind'l Bldg.
31-39 Wo Tong Tsui St.
Kwai Chung
Tel.: (+852) 2427 5951
Fax: (+852) 2487 5828

HUNGARY

Nilfisk-Advance Kereskedelmi Kft.
II. Rákóczi Ferenc út 10
2310 Szigetszentmiklos-Lakihegy
Tel: (+36) 24475 550
Fax: (+36) 24475 551
E-mail: info@nilfisk-advance.hu

INDIA

Nilfisk-Advance India Limited
349, Business Point,
No 201, 2nd floor, above Popular Car World,
Western Express Highway, Andheri (East),
Mumbai - 400 069
Tel: (+91) 22 321 74592

ITALY

Nilfisk-ALTO
Divisione di Nilfisk-Advance A/S
Località Novella Terza
26862 Guardamiglio (LO)
E-mail: d.puglia@nilfisk-advance.it

JAPAN

Nilfisk-Advance Inc.
1-6-6 Kita-shinyokohama, Kouhoku-ku
Yokohama, 223-0059
Tel.: (+81) 45 548 2571
Fax: (+81) 45 548 2541

MALAYSIA

Nilfisk-Advance Sdn Bhd
Sd 14, Jalan KIP 11
Taman Perindustrian KIP
Sri Damansara
52200 Kuala Lumpur
Tel.: (+60) 3 603 6275 3120
Fax: (+60) 3 603 6274 6318

MEXICO

Nilfisk-Advance de Mexico, S. de R.L. de C.V.
Prol. Paseo de la Reforma 61, 6-A2
Col. Paseo de las Lomas
01330 Mexico, D.F.
Tel: +52 55 2591 1002 (switchboard)
Fax: +52 55 2591 1002 ext. 229
E-mail: info@advance-mx.com

NORWAY

Nilfisk-Advance AS
Bjørnerudveien 24
1266 Oslo
Tel.: (+47) 22 75 17 70
Fax: (+47) 22 75 17 71
E-mail: info.no@nilfisk-alto.com

POLAND

Nilfisk-Advance Sp. Z.O.O.
05-800 Pruszków
ul. 3-go MAJA 8
Tel.: +48 22 738 37 50
Fax: +48 22 738 37 51
E-mail: info@nilfisk-alto.pl

PORTUGAL

Nilfisk-ALTO
Division of Nilfisk-Advance Lda.
Sintra Business Park
Zona Industrial Da Abrunheira
Edificio 1, 1° A
P2710-089 Sintra
Tel.: +35 808 200 537
Fax: +35 121 911 2679
E-mail: mkt@nilfisk-advance.es

RUSSIA

Нилфиск-Эдванс
127015 Москва
Вятская ул. 27, стр. 7
Россия
Tel.: (+7) 495 783 96 02
Fax: (+7) 495 783 96 03
E-mail: info@nilfisk.ru

SINGAPORE

Nilfisk-Advance Pte. Ltd.
Nilfisk-ALTO Division
40 Loyang Drive
Singapore 508961
Tel.: (+65) 6 759 9100
Fax: (+65) 6 759 9133
E-mail: sales@nilfisk-advance.com.sg

SPAIN

Nilfisk-ALTO
Division of Nilfisk-Advance S.A.
Torre D'Ará
Paseo del Rengle, 5 Pl. 10
08302 Mataró
Tel.: (+3) 4 902 200 201
Fax: (+3) 4 93 757 8020
E-mail: mkt.es@nilfisk-alto.com

SWEDEN

ALTO Sverige AB
Member of Nilfisk-Advance Group
Aminogatan 18, Box 4029
431 04 Mölndal
Tel.: (+46) 31 706 73 00
Fax: (+46) 31 706 73 40
E-mail: info.se@nilfisk-alto.com

TAIWAN

Nilfisk-Advance Taiwan Branch
No. 5, Wan Fang Road
Taipei
Tel.: (+886) 227 002 268
Fax: (+886) 227 840 843

THAILAND

Nilfisk-Advance Co. Ltd.
89 Soi Chokechai-Ruammitr
Viphavadee-Rangsit Road
Ladyao, Jatuchak, Bangkok 10900
Tel.: (+66) 2 275 5630
Fax: (+66) 2 691 4079

TURKEY

Nilfisk-Advance Profesional Temizlik
Ekipmanlari Tic. A/S.
Necla Cad. No.: 48
Yenisahra / Kadiköy
Istanbul
Tel.: (+90) 216 470 08 - 60
E-mail: info.tr@nilfisk-advance.com

UNITED KINGDOM

Nilfisk-ALTO
Division of Nilfisk-Advance Ltd.
Bowerbank Way
Gilwilly Industrial Estate, Penrith
Cumbria CA11 9BQ
Tel.: (+44) 1 768 86 89 95
Fax: (+44) 1 768 86 47 13
E-mail: sales.uk@nilfisk-alto.com

USA

Nilfisk-Advance Inc.
14600 21st Avenue North
Plymouth, MN 55447-3408
Tel.: (+1) 763 745 3500
Fax: (+1) 763 745 3718
E-mail: info@advance-us.com

VIETNAM

Nilfisk-Advance Representative Office
No. 51 Doc Ngu Str.
Ba Dinh Dist.
Hanoi
Tel.: (+84) 4 761 5642
Fax: (+84) 4 761 5643
E-mail: nilfisk@vnn.vn